

Převravní stojan na ploché sklo AE 02.2

Kombinovaný stojan. Z jedné strany pro uchycení „endcapů“ (**paketů**) a z druhé strany pro sklo.

Spodní podstava	s nožkami
Způsob uchycení	1. strana - horizontální tyče s pružinou 2. strana - vertikální tyče s přezkou
Zavěšení na jeřáb	2 oka
Nabírací rámek pro vysokozdvizný vozík	s roztečí 750 mm
Doporučené množství přítlačných tyčí pro délku stojanu [ks]	3 horizontální 10 vertikálních

D - délka [mm]	3500
DE - délka endcapu [mm]	3400
S - šířka [mm]	1200
NV - nakládací výška [mm]	2500
V - celková výška [mm]	2770
NŠ - nakládací šířka [mm]	300
Nosnost [kg]	2000
Hmotnost lakovaného provedení [kg]	240

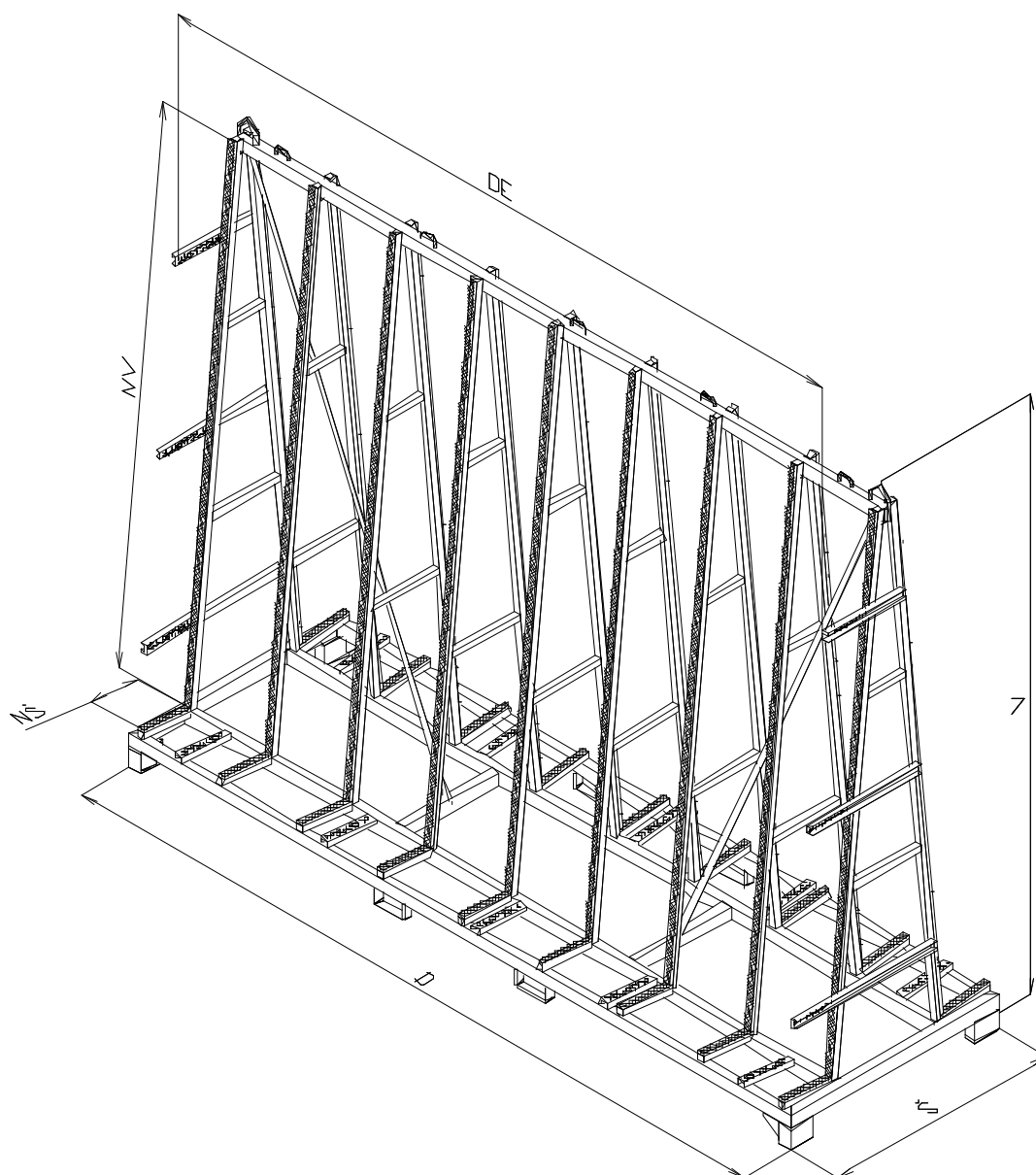

Ing. Milan Dohnal
Vývoz 5423
760 01 Zlín

Telefon: + 420 602566704
+ 420 603540331
e-mail: info@forset.cz